

■ Doseur Volumétrique

MO2 . MO2C

Les doseurs à action direct sont disponibles avec raccords et bagues ou à connexion rapide, sur les sorties.

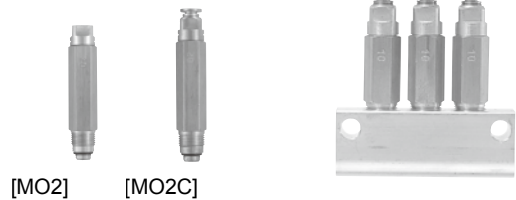

Specifications

Débit par Cycle	0.03, 0.05, 0.1, 0.2, 0.3, 0.5 cc/cycle
Pression mini de fonctionnement	10 bars
Pression de retour	3 bars

Model

Modèle	Références	Volume (cc)	L (mm)	Marquage
MO2-3	LUB-205761	0.03	48	3
MO2-5	LUB-205762	0.05		5
MO2-10	LUB-205763	0.1		10
MO2-20	LUB-205764	0.2		20
MO2-30	LUB-205765	0.3		30
MO2-50	LUB-205766	0.5	64	50
MO2C-3	LUB-205751	0.03		3
MO2C-5	LUB-205752	0.05		5
MO2C-10	LUB-205753	0.1		10
MO2C-20	LUB-205754	0.2		20
MO2C-30	LUB-205755	0.3	69.5	30
MO2C-50	LUB-205756	0.5		50

Fonctionnement

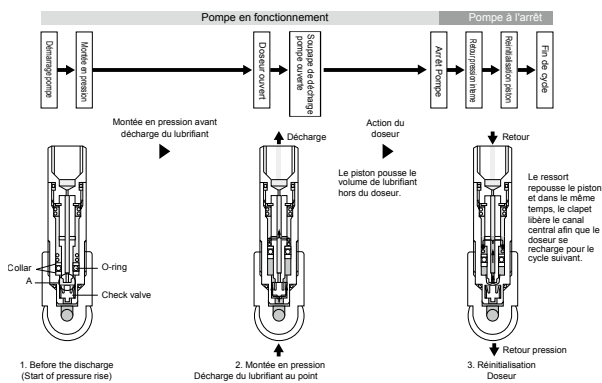

Dimensions

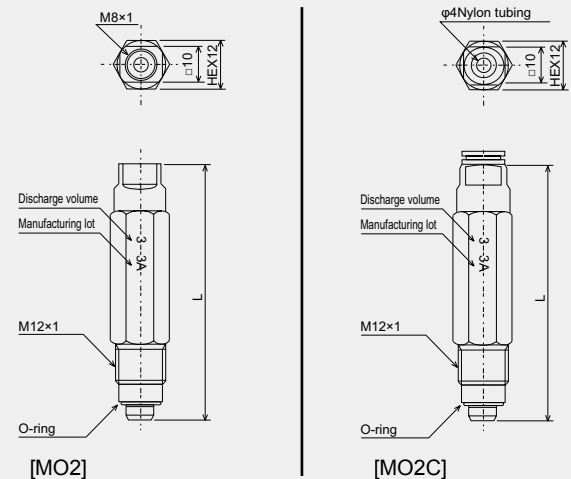

Matériels associés

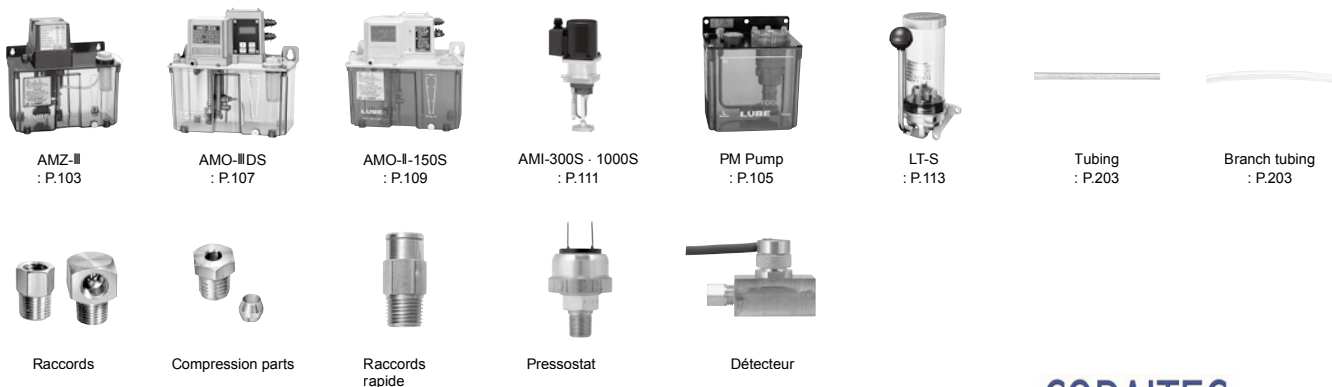

CODAITEC
La lubrification intelligente™

Siège social : 25 RUE DE LA REGALLE - BP 44 - 77181 COURTRY
Tel : +33(0)164261888 - Fax : +33(0)160204135