



NOTRE ENGAGEMENT

Soucieux d'aider les constructeurs et utilisateurs de machines et les acteurs de l'industrie mécanique à résoudre les problèmes globaux d'environnement auxquels ils sont aujourd'hui confrontés, nous nous impliquons dans l'analyse de la relation entre techniques de lubrification et besoins de nos clients. Nos buts sont, au travers de la réduction et de la prévention de l'usure mécanique : économiser l'énergie, protéger les ressources naturelles, maintenir les performances des ensembles mécaniques, prolonger la durée de vie des machines, et améliorer les conditions de travail des opérateurs, en suivant les principes fondateurs de la tribologie.

Nous nous engageons à apporter une attention particulière aux différentes conditions d'utilisation des machines dans le monde et à vérifier in-situ, la pertinence, la fiabilité et la durabilité de la maintenance que génèrent les technologies de la lubrification. Ainsi, notre ambition est de partager avec les utilisateurs et les constructeurs de machines industrielles notre connaissance des difficultés réelles rencontrées sur le terrain.

Nous nous sommes donné pour mission d'être à l'origine de création de valeurs. En d'autres termes, nous sommes déterminés à répondre aux différents besoins de nos clients internationaux, à leur apporter l'assistance technique qu'ils sont en droit d'exiger, et à continuer d'améliorer les composants issus du nouveau concept de lubrification : le « **Système LHL** ».

UN NOUVEAU CONCEPT

Inconvénients de la lubrification à l'huile

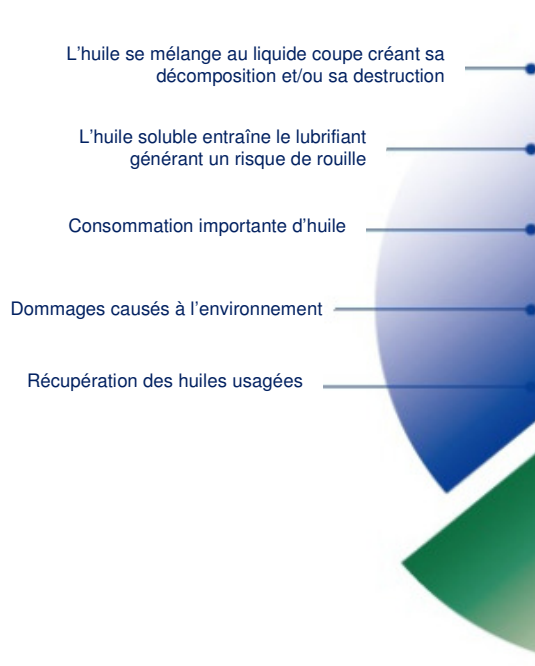

Inconvénients de la lubrification à la graisse

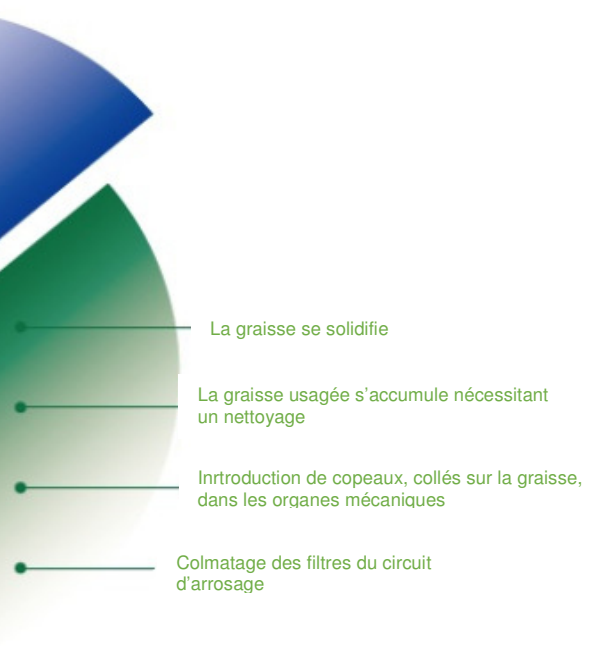

LES PROBLEMES LIES A LA LUBRIFICATION A L'HUILE

Inconvénients

- Coût du lubrifiant
- Temps de remplissage des réservoirs
- Pollution des machines et des ateliers
- Stockage et transport des huiles
- Contamination des bains de coupe
- Mauvaises conditions de travail dues aux mauvaises odeurs
- Détérioration des liquides de coupe
- Traitement des effluents
- Mauvaise capacité à maintenir un film d'huile
- Corrosion et abrasion dues au lavage du lubrifiant par l'huile soluble
- Problèmes liés à l'utilisation de plusieurs lubrifiants



Demandes

**REDUCTION DE LA
CONSOMMATION DE
LUBRIFIANT**



**EVITER LA
DETERIORATION DES
BAINS D'HUILE SOLUBLE**



**REDUIRE L'USURE PAR
ABRASION, DES PIECES
MECANIQUES**

UNE NOUVELLE GENERATION DE LUBRIFIANTS QUI CONTRIBUE A LA PROTECTION DES OPERATEURS, DES MACHINES ET DE L'ENVIRONNEMENT

- Eviter l'usure et la déformation des organes de translation : guides à billes, vis à billes,
- Eliminer l'émulsion avec les huiles de coupe, prolonger la durée de vie des bains,
- Prévenir la corrosion grâce à des propriétés antirouille exceptionnelles,
- Former et maintenir un film d'huile résistant sur la bande de roulement des guides à billes, même à faible vitesse
- Assurer une lubrification optimale grâce à l'application d'un lubrifiant adapté, en quantité précise, au bon moment.

Les avantages de l'huile

- Fluidité
- Très facile à pomper
- Ne durcit pas



Les avantages de la graisse

- Résistance aux fortes charges
- Résistance à l'usure
- Résistance à l'eau
- Formation d'un film lubrifiant même à faible vitesse
- Maintenance facile
- Forte adhérence

UNE NOUVELLE GAMME D'EQUIPEMENTS ECONOMIQUES ET FIABLES POUR REpondRE AUX BESOINS DES MACHINES D'AUJOURD'HUI ET DE DEMAIN



LES RAISONS DE CHOISIR LE SYSTEME LHL

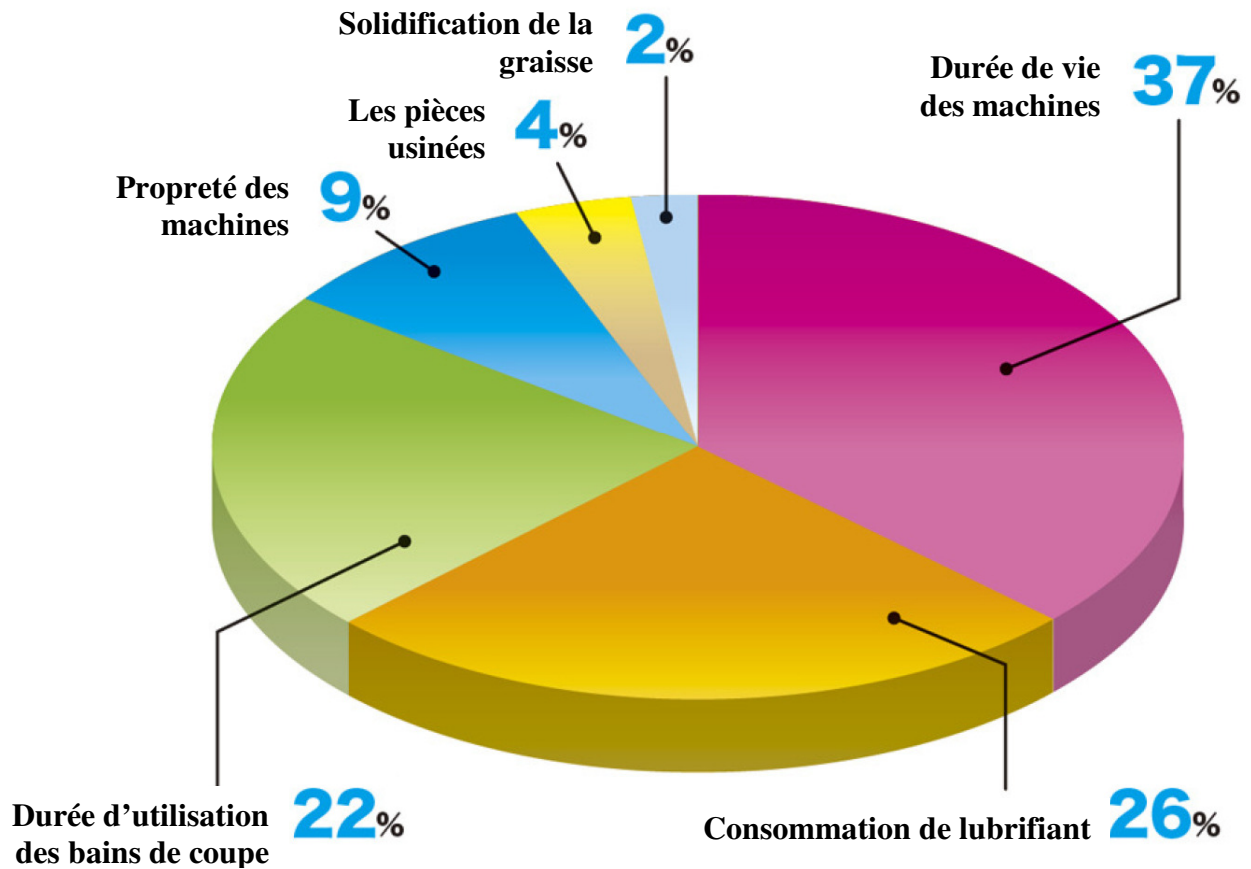

TESTS DE PERFORMANCE DE LA GRAISSE A BASE D'UREE LHL-X100

Tests d'usure selon ASTM D4170 (Fafnir test)
Comparaison avec une graisse au lithium

Epaisseur comparée du film lubrifiant obtenu avec
LXL-X100 – Graisse au Lithium - huile

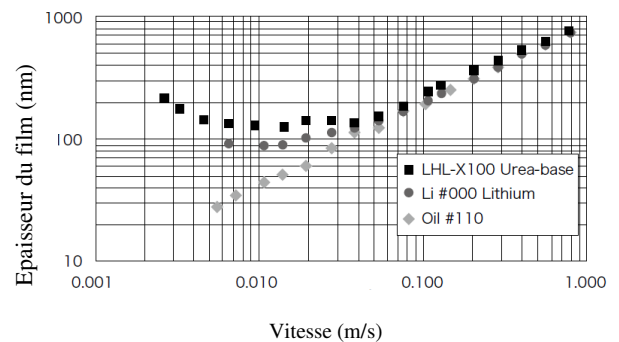
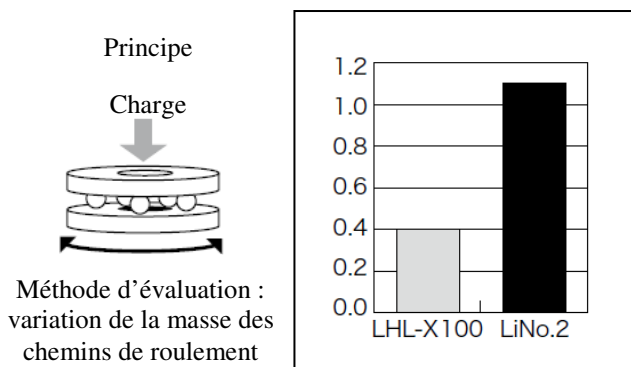

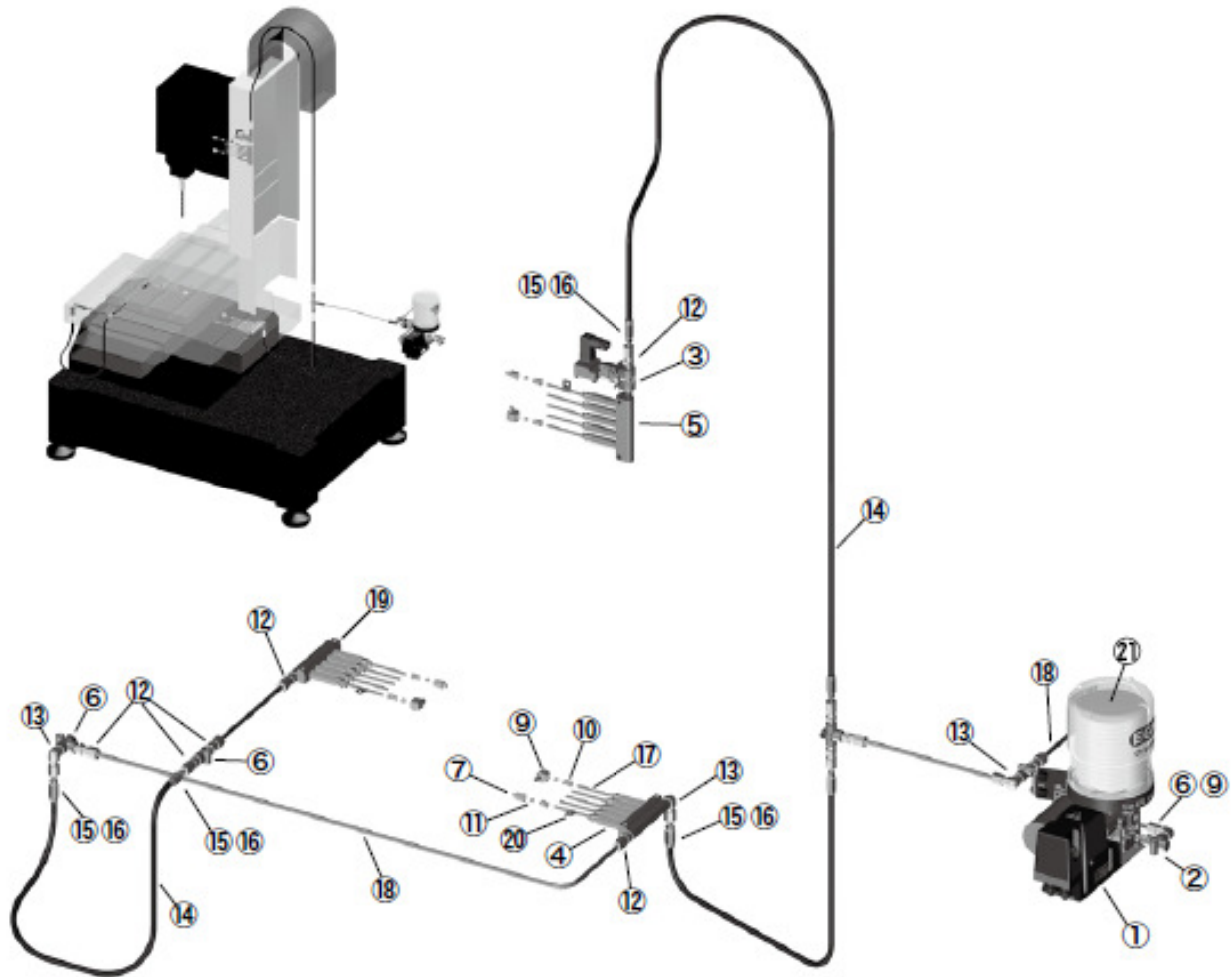

La graisse à base d'urée donne un film plus épais même à très basse vitesse.

Système LHL - SCHEMA TYPE



Rep	Désignation	Qté
1	Pompe à graisse électrique	1
2	Manomètre	1
3	Pressostat	1
4	Distributeur volumétrique	15
5	Barrette de jonction	3
6	Barrette de jonction	3
7	Adapteur coudé	3
8	Adapteur droit	12
9	Union droite	2
10	Ecrou manchon	30
11	Olive	30
12	Union droite HP	6
13	Union coudée HP	4
14	Tuyauterie Flexible HP	8m
15	Jupe	6
16	Embout rigide	6
17	Tube acier Ø4mm	8m
18	Tube acier Ø6mm	2m
19	Bouchon	3
20	Collier	6
21	Cartouche de graisse	1

LES SOURCES DE GAINS DE PRODUCTION

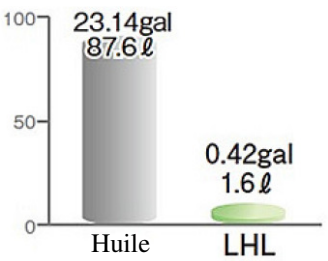
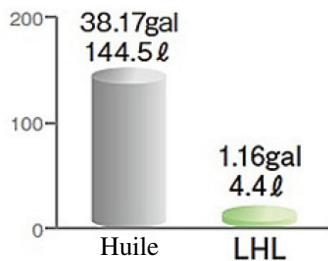
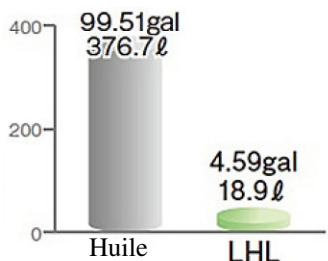
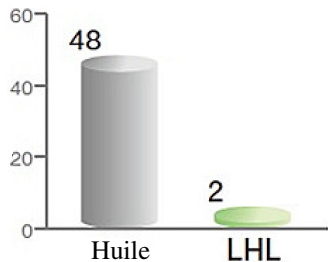
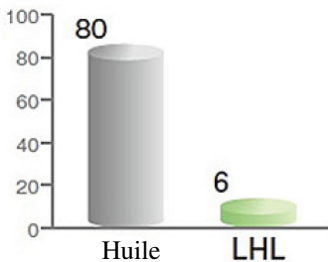
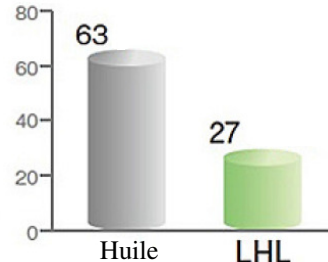
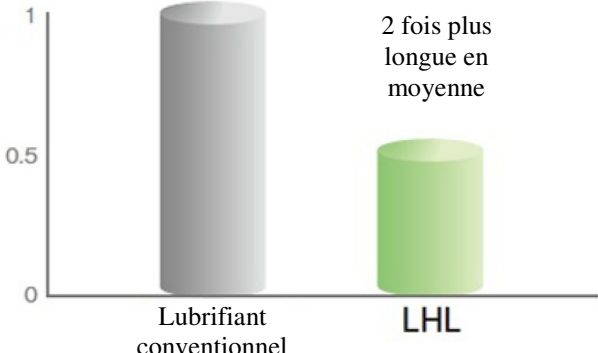
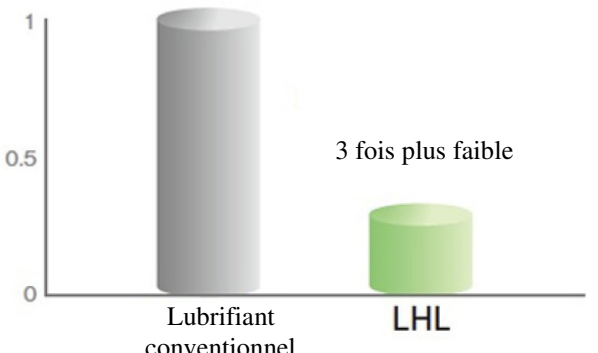
Centre d'usinage	BT-30		BT-40		BT-50	
						
Système	Huile	LHL	Huile	LHL	Huile	LHL
Nbre de points de lubrification	23		23		36	
Lubrifiant	ISO 68	LHL-X100	ISO 68	LHL-X100	ISO 68	LHL-X100
Liquide de coupe	Soluble		soluble		soluble	
Volume de lubrifiant/cycle	2,5 cm ³	1,45cm ³	5,5cm ³	2,5cm ³	4,3cm ³	8,8cm ³
Consommation annuelle de lubrifiant						
Nombre annuel de remplissages du réservoir						
Durée de vie des pièces mécaniques			Fréquence de remplacement du liquide de coupe			
						

*La lubrification est notre métier
N'hésitez plus consultez nous !*