

DISTRIBUTEUR PROGRESSIF
MONOBLOC



**Conception compacte et d'une
grande fiabilité**

**Versatile grâce à la combinaison de
plusieurs sorties**

**Acier nickelé
ou inox**



- 1 – Entrée lubrifiant
- 2 – Sortie lubrifiant
- 3 – Pontage
- 4 – Détecteur de cycles

AVANTAGES/CARACTERISTIQUES

- Conception monobloc
- Construction robuste en acier nickelé
- Sans ressort ni joint
- Fiable et précis
- Le contrôle des cycles par un détecteur de proximité permet la gestion précise de la lubrification.
- La connexion de deux sorties opposées peut être réalisée en ôtant le bouchon interne et en bouchant une des sorties
- La combinaison de deux sorties successives peut être obtenue grâce à un pontage externe.
- Compatible avec et les huiles et les graisses jusqu'au grade NLGI # 2.

DESCRIPTION

Les distributeurs BVP répartissent le débit d'une pompe vers les différentes sorties dans des proportions déterminées. La combinaison de deux sorties permet de modifier les volumes distribués. Le volume total est déterminé par le débit et le temps de fonctionnement de la pompe. Ces paramètres sont fixés en fonction des besoins du système.

Le fonctionnement des distributeurs BVP est appelé "progressif" ; c'est-à-dire que les pistons se déplacent l'un après l'autre.

Le distributeur fonctionne aussitôt et aussi longtemps qu'il est alimenté par une source de lubrifiant sous pression. La séquence de fonctionnement reste toujours la même. Lorsque le débit de lubrifiant stoppe, le distributeur s'arrête. Il repartira de cette position d'arrêt lorsque le débit reprendra.

Un distributeur comporte en standard, deux sorties par étage, (**T** = Twin). En ôtant le bouchon interne, il est possible d'ajouter les deux capacités d'un étage sur une seule sortie, (**S** = Single). On peut également ajouter les capacités de deux sorties consécutives, (**C** = Crossporting).

La pression de fonctionnement du système est variable et est la conséquence des pertes de charge successives dues au déplacement de chaque volume distribué dans les tuyauteries de liaison et à l'injection au point de graissage. La pression augmente dans un système comportant un distributeur principal et des distributeurs secondaires

Dans cette configuration, il est conseillé d'équiper le distributeur principal de clapet anti retour, à chaque sortie utile.

T (Twin) = deux sorties



S (Single) = une sortie

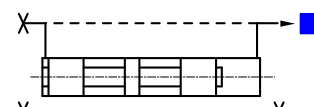

**C (Crossporting) =
Combinaison des quatre sorties de deux étages
consécutifs sur une seule sortie.**

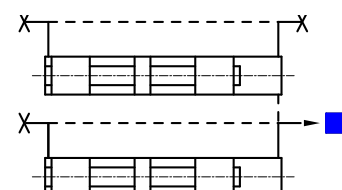

Dimensions (mm)

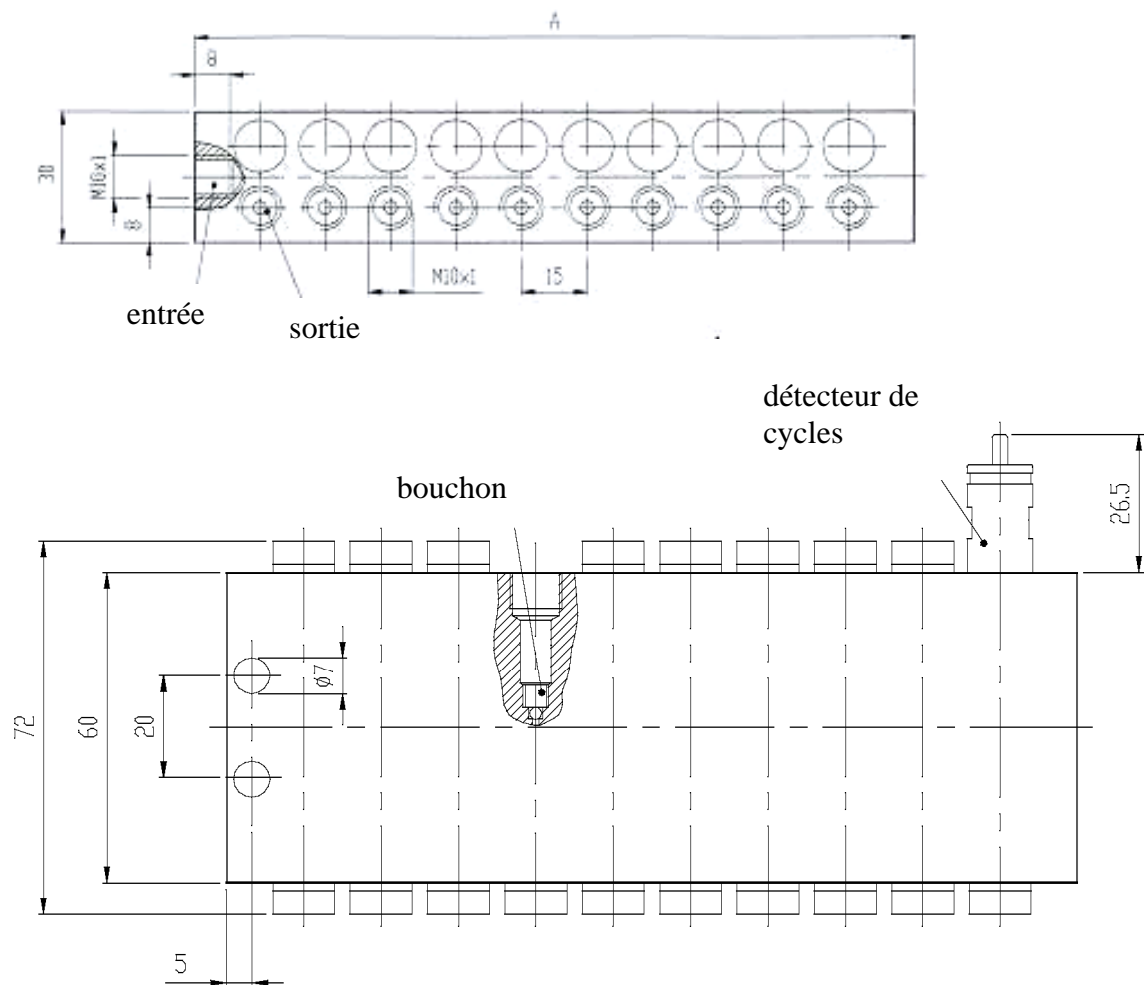

Distributeur	Code acier	code inox	Nombre de Pistons	Nombre Maximal de sorties	A (mm)
BVP 3-étages	2533	3109	3	6	60
BVP 4-étages	2534	3110	4	8	75
BVP 5-étages	2535	3111	5	10	90
BVP 6-étages	2536	3112	6	12	105
BVP 7-étages	2537	3113	7	14	120
BVP 8-étages	2538	3114	8	16	135
BVP 9-étages	2539	3224	9	18	150
BVP 10-étages	2540	3225	10	20	165

CARACTERISTIQUES TECHNIQUES

Matière:	Acier Nickelé Acier inox
Lubrifiant:	Huile ou Graisse jusqu'au grade NLGI # 2
Pression maximale:	200 bar
Cadence maximale :	200cycles/min
Dosage par sortie et par cycle:	0,13 cm ³
Température maximale d'utilisation:	160° C

POIDS (Approximatif)

BVP 3-étages:	0,6 kg
BVP 4-étages:	0,8 kg
BVP 5-étages:	1,0 kg
BVP 6-étages:	1,2 kg
BVP 7-étages:	1,4 kg
BVP 8-étages:	1,6 kg
BVP 9-étages:	1,8 kg
BVP 10-étages:	2,0 kg

Détecteur de proximité inductif

Pontage

Acier Nickelé ou
Acier inox

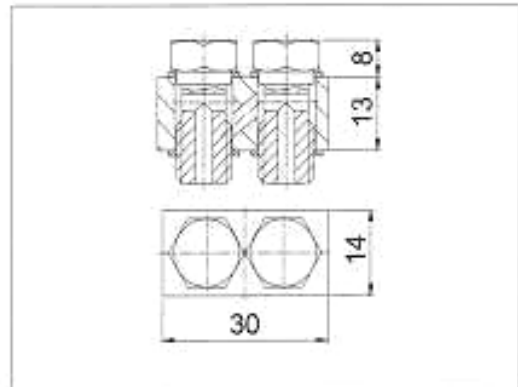
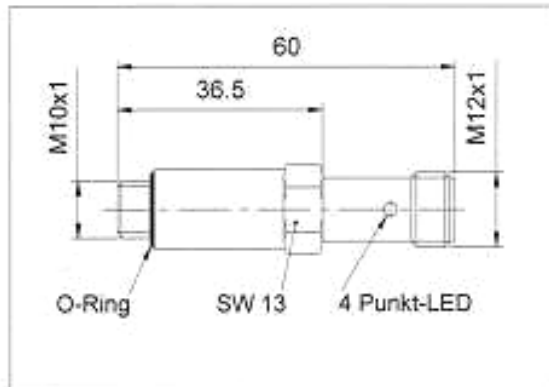

Détecteur de proximité code No.	2725
Conception	DC PNP
Sortie	normalement ouverte
Alimentation (V)	10...36 DC
Pouvoir de coupure (mA)	100
Courant résiduel (V)	< 2,5
Consommation (mA)	< 15
Pression d'utilisation (bar)	max. 200
Fréquence de fonctionnement (Hz)	100
Affichage d'état par	4 LED jaunes (4x90°)
Température d'utilisation (°C)	-25 à +80
Protection	IP 67, 111
EMC	EN 60947-5-2
Connexion	Connecteur M12

Câblage

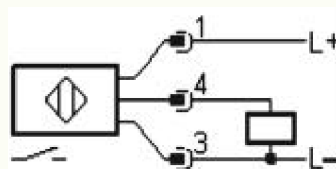

REFERENCE DE COMMANDE

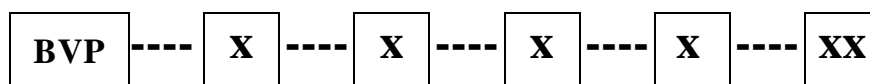

Distributeur Série

BVP - Version standard
200 bar

Filetage entrée/sorties

M - Métrique M10x1

Accessoires en sortie (*)

R - Clapet anti retour à chaque sortie utile

Nombre d'étages

3 - trois	7 - sept
4 - quatre	8 - huit
5 - cinq	9 - neuf
6 - six	10 - dix

Nombre de sorties par étage

T - 2 sorties, une de chaque côté
S - 1 sortie à droite
L - 1 sortie à gauche
E - Détecteur de proximité à droite, 2 sorties
F - Détecteur de proximité à droite, 1 sortie à droite
G - Détecteur de proximité à droite, 1 sortie à gauche
M - Détecteur de proximité à gauche, 2 sorties
N - Détecteur de proximité à gauche, 1 sortie à droite
P - Détecteur de proximité à gauche, 1 sortie à gauche

Pontage (*)

CR - à droite
CL - à gauche
CB - des deux côtés

(*) Omettre si non requis.

CODAITEC
La lubrification intelligente™

GRAISSAGE CENTRALISE - LUBRIFICATION AUTOMATIQUE

www.codaitec.fr - info@codaitec.fr

Siège social : 25 RUE DE LA REGALLE - BP 44 - 77181 COURTRY
Tel : +33(0)164261888 – Fax : +33(0)160204135